

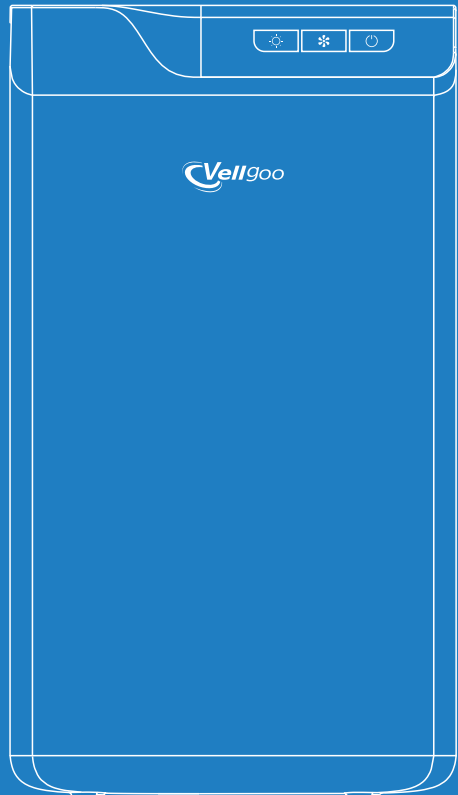

INSTRUCTION MANUAL FOR VELLGOO DEHUMIDIFIER



Model: DryBox 2000

Please be sure to read the entirety of this user manual carefully prior to use of the product. If you have any questions regarding the use of this product, please contact Vellgoo customer service at service@vellgoo.com with your SN code (can be found at the rear of the product) and purchase order ID to help us address your problem faster.

In the event this product malfunctions or customer believes it is defective, **the customer should contact Customer Service and retain the defective product pending further instructions.** Defective product should be clearly marked or stored where it cannot be used again by mistake. Failure to retain the product may impede Vellgoo's ability to correct any legitimate problem and may limit the extent to which Vellgoo may provide recourse.

CONTENTS

ENGLISH

- 01 IMPORTANT SAFETY INFORMATION
- 02 GETTING TO KNOW YOUR DEHUMIDIFIER
- 04 OPERATION
- 05 CARE & MAINTENANCE
- 06 TROUBLESHOOTING
- 07 WARRANTY INFORMATION
- 08 CUSTOMER SUPPORT

*** SAVE THESE INSTRUCTIONS /FOR HOUSEHOLD USE ONLY**

IMPORTANT SAFETY INFORMATION

1. **Do not** place the dehumidifier near a heat source.
2. Place the dehumidifier on a level, sturdy section of the floor.
3. **Do not** exceed the rating of the power outlet or connected device.
4. You should never try to take apart or repair the dehumidifier by yourself.
5. Please check whether the power cord and plug are damaged before use.
6. **Do not** modify the power cord length or share the outlet with other appliances.
7. When leaving or not in use for a long time, be sure to cut off the power and unplug the power plug.
8. **Do not** use the dehumidifier near flammable gas or combustibles, such as gasoline, benzene, thinner, etc.
9. **Never** insert your finger or other foreign objects into grills or openings. Take special care to warn children of these dangers.
10. **Do not** use in low temperature, dusty or volatile places such as acid and alkali oil. This will affect the efficiency of the product and even cause damage to the product.
11. **Do not** use it in places where curtains and clothing are easily sucked in. Check whether the air inlet and outlet are blocked by clothing, plastic bags, paper etc. to avoid causing the product to malfunction.
12. If water enters the dehumidifier, please turn off the dehumidifier and disconnect the power, contact customer service at service@vellgoo.com to avoid danger.

CAUTION

- This dehumidifier can only be used by children 8 years or older and person with reduced physical, sensory or mental capabilities or lack of experience and knowledge with supervision or instruction concerning use of the dehumidifier. Cleaning and user maintenance shall not be done by children without supervision.
- If the supply cord is damaged, it must be replaced by qualified personnel. Please contact Customer Service in order to avoid hazard.
- Prior to cleaning or other maintenance, the dehumidifier must be disconnected from the supply mains.
- If the dehumidifier is knocked over during use, turn off the dehumidifier and unplug it from the main power supply immediately. Visually inspect the dehumidifier to ensure there is no damage. If you suspect the dehumidifier has been damaged, contact Vellgoo Customer Service at service@vellgoo.com.
- During a thunderstorm, the power must be cut off to avoid damage to the dehumidifier due to lightning.
- Do not run the cord under carpeting. Do not cover the cord with throw rugs, runners, or similar coverings. Do not route the cord under furniture or appliances. Arrange the cord away from the traffic area and where it will not be tripped over.
- To reduce the risk of fire or electric shock, do not use this dehumidifier with any solid-state speed control device.
- The dehumidifier shall be installed in accordance with national wiring regulations.

GETTING TO KNOW YOUR DEHUMIDIFIER

- ① Button
- ② Remote control
- ③ Air outlet
- ④ Handle
- ⑤ Air inlet
- ⑥ Bucket cover
- ⑦ Bucket
- ⑧ Visual window
- ⑨ Water plug (of bucket)
- ⑩ Rubber hose

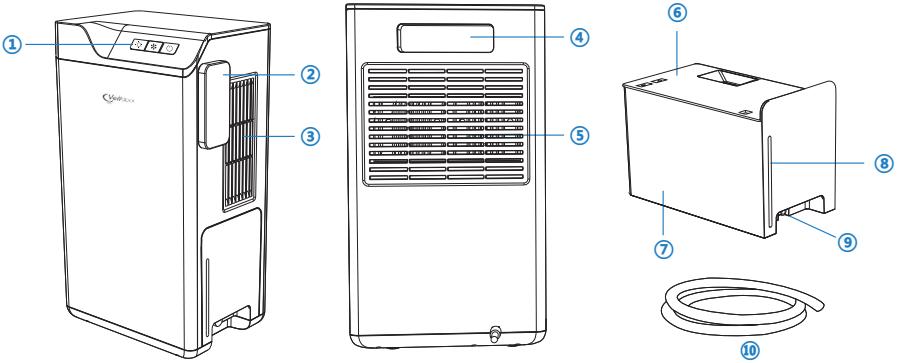

SPECIFICATION

Model	DryBox 2000
Size	7.85*5.5*13.89inches (19.92*14*35.3cm)
Weight	5.5lb (2.5kg)
Power supply	AC 100-240V, 50-60HZ
Dehumidification capacity	600mL/Day (30°C, 80%RH)
Power	40w
Bucket capacity	1800mL
Working environment	50°F (10°C) - 122°F (50°C)
Noise level	35dB (in low-speed mode), 39dB (in high-speed mode)
Suggested area	215 sq. ft (20m ²)
Remote control distance	<393 inches (10m)

PACKAGE CONTENT

1 X Dehumidifier
1 X Remote Control

1 X Rubber Hose
1 X User Manual

CONTROL PANEL

1/ Power Button

Press the button to start the machine and enter **low-speed mode**. Press again to shut down.

(The noise will be slightly louder in the beginning after power-on, so that the dehumidifier can pre-process. The noise will be reduced afterward.)

2/ Wind Speed control

There are two wind speeds, which can be switched between high and low speeds. When the machine is in **low-speed mode**, press the button to enter **high-speed mode**. Press again to return to low-speed mode.

3/ Light control

Press the light button, the indicator light is off; press again until the indicator light is on. Can be switched between on and off mode.

REMOTE CONTROL OPERATION PANEL

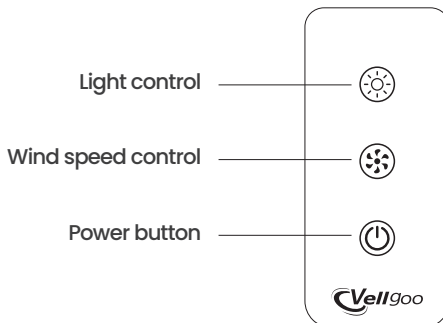

*CR2025 button battery included

The buttons on the remote control are used in the same way as the buttons on the panel.

OPERATION

WORKING ENVIRONMENT

This dehumidifier is designed to operate with a working environment between **50°F (10°C)** and **122°F (50°C)**. Leave a space of about **0.39 in (10 cm)** around the dehumidifier.

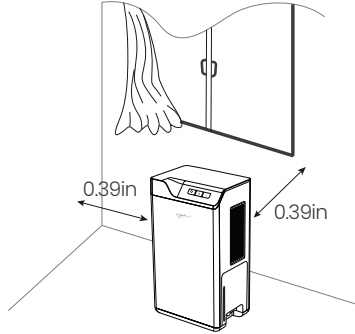

REMOVING THE COLLECTED WATER

1/ Use the bucket

When the bucket is full, remove the bucket and empty it.

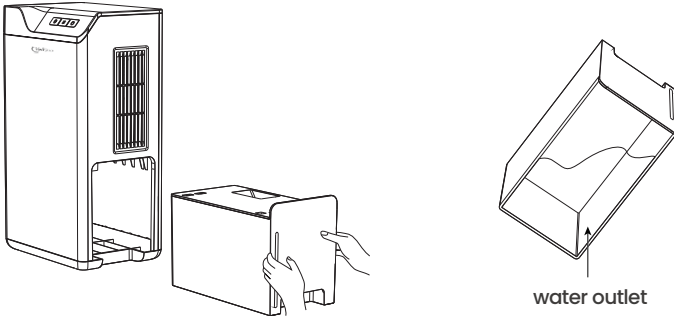

NOTE

- When the bucket is full, the light will turn red, and the dehumidifier will stop automatically. At this time, please slowly take out the bucket and pour water.
- After pouring the water, put the bucket back to its original position, and the dehumidifier will work again.
- When there is no bucket or the bucket is not in place, the red light flashes.
- When dehumidification is not required, please press the power button to shut down, take out the water tank, pour water, and put the bucket back to its original position, waiting for the next dehumidification.

2/ Continuous draining

Before starting the machine, pull out the water plug of the bucket, connect the hose, and drain the water directly through the hose without taking out the bucket.

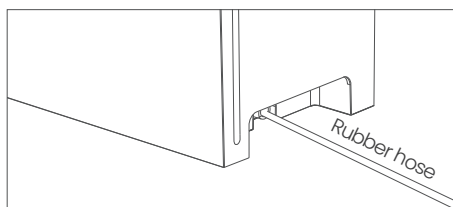

NOTE

- Please plug in the hose before starting up.
- Make sure the connection is tight and there is no leaking.
- Lead the water hose to the floor drain or a suitable drainage facility, the drainage facility should be lower than the drain outlet of the dehumidifier.
- Be sure to run the water hose sloping downward to let the water flow out smoothly.
- When the continuous drain feature is not being used, remove the drain hose from the outlet.
- When not on continuous drain method, insert the water plug to prevent water leakage.
- **Do not use continuous draining when the outdoor temperature is equal to or less than 32°F (0°C), otherwise the water will freeze, causing the water hose to block up and the dehumidifier may be damaged.**

CARE & MAINTENANCE

WARNING: Turn the dehumidifier off and remove the plug from the wall outlet before cleaning.

Clean the dehumidifier with water and mild detergent.

Do not use bleach or abrasives.

1 / Clean the Grille and Case

- Do not splash water directly onto the main unit. Doing so may cause an electrical shock, cause the insulation to deteriorate, or cause the unit to rust.
- The air intake and outlet grilles get soiled easily. Use a vacuum attachment or brush to clean.

2 / Clean the bucket

Clean the bucket with water and mild detergent every two weeks.

3 / Storing the dehumidifier

Store the dehumidifier when it will not be used for a long time.

- After turning off the dehumidifier, wait one day until all water in the internal of the dehumidifier flows into the bucket, and then empty the bucket.

- Clean the main dehumidifier, bucket.
- Wrap the cord and bundle it with the band.
- Cover the dehumidifier with a plastic bag.
- Store the dehumidifier upright in a dry, well ventilated place.

TROUBLESHOOTING

1 / Dehumidifier does not start

- Make sure the dehumidifier's plug is inserted completely into the outlet.
- Check to see if the power cord is damaged. If it is, stop using the dehumidifier and contact Customer Support. Plug the dehumidifier into a different outlet.
- Check the house fuse/circuit breaker box.
- The bucket is full.
- The bucket is not in the proper position.
- The dehumidifier is malfunctioning.
- Contact Customer Support.

3 / A loud noise when operating

- The dehumidifier is tilted instead of upright as it should be.
- The floor surface is not level.
- The dehumidifier may be damaged, or a foreign object may be inside. Stop using the dehumidifier and contact Customer Support. Do not try to repair the unit.

5 / Red light keeps flashing

- The bucket is full. Pour out the water in the bucket and put the bucket back into the original position.
- The bucket is not in place. Put the bucket in right place.

2 / Dehumidifier does not dry the air as it should

- Make sure allow enough time to function.
- Make sure there are no curtains, blinds or furniture blocking the back of the dehumidifier. Leave a space of 10cm around the product.
- Check that all doors, windows and other openings are securely closed.
- Room temperature is too low, below 50°F (10°C).
- There is a kerosene heater or something giving off water vapor in the room.

4 / Strange smell coming from the dehumidifier

- If the dehumidifier emits a burning smell, please turn it off and unplug, and contact Customer Support.
- Make sure not to use your purifier in an area with high humidity or while diffusing essential oils.

6 / Water on the floor

- The unit was placed on an uneven floor.
- Hose to connector or hose connection may be loose.
- Intend to use the bucket to collect water, but the water plug is removed.

Contact Customer Service if the dehumidifier operates abnormally or does not operate, and the solutions above are not useful.

WARRANTY INFORMATION

TERMS & POLICY

- Vellgoo warrants all products to be of the highest quality in material, craftsmanship, and service, effective from the date of purchase to the end of the warranty period.
- Vellgoo will replace any product found to be defective due to manufacturer flaws based on eligibility.
- Refunds are available within the first 30 days of purchase. Refunds are only available to the original purchaser of the product. This warranty extends only to personal use and does not extend to any product that has been used for commercial, rental, or any other use for which the product is not intended. There are no warranties other than the warranties expressly set forth with each product. This warranty is non-transferrable. Vellgoo is not responsible in any way for any damages, losses, or inconveniences caused by equipment failure or by user negligence, abuse, or use noncompliant with the user manual or any additional safety or use warnings included in the product packaging and manual.

THIS WARRANTY DOES NOT APPLY TO THE FOLLOWING

- Damage in return transit.
- Improper or inadequate maintenance.
- Unsupervised use by children under 18 years of age.
- Damage resulted from natural disaster, fire, poison and moisture.
- Damage due to abuse, accident, alteration, misuse, tampering, or vandalism.
- 2nd hand purchase or purchase from non-authorized seller/distributor.

Vellgoo assume no liability for damage caused by the use of the product other than for its intended use or as instructed in the user manual. Some states do not allow this exclusion or limitation of incidental or consequential losses so the foregoing disclaimer may not apply to you. This warranty gives you specific legal rights and you may also have other rights which may vary from state to state.

Product Name	Dehumidifier
Model	DryBox 2000
Default Warranty Period	1 year
For your own reference, we strongly recommend that you record your order ID and SN code(can be found at the rear of the product).	
Order ID	
SN Code	

EXTEND YOUR WARRANTY BY 1 YEAR

Register your product at www.Vellgoo.com to extend your 1-year warranty by an additional year. Please fill out all required fields and include your order ID, place of purchase, and purchase date, if applicable.

CUSTOMER SUPPORT

Defective Products & Returns

If you discover your product is defective within the specified warranty period, please contact Customer Support via service@vellgoo.com with a copy of your invoice and order ID. **DO NOT dispose of your product before contacting us.** Once our Customer Support Team has approved your request, please return the product with a copy of the invoice and order ID.

Warning

This manual is to be used with Vellgoo DryBox 2000 dehumidifier.

WARNING: Keep all plastic bags away from children.

Manufacturer, distributor, importer and seller are not liable for ANY damage caused by improper use, storage, care or failure to follow warnings associated with this product.

***Please have your order invoice, SN code and order ID ready before contacting Customer Support.**

Asegúrese de leer detenidamente la totalidad de este manual del usuario antes de utilizar el producto. Si tiene preguntas sobre el uso de este producto, póngase en contacto con nosotros en service@vellgoo.com con el código SN (se puede encontrar en la parte posterior del producto) y la identificación de la orden de compra para ayudarnos a resolver su problema más rápido.

Si el producto falla o el cliente lo considera defectuoso, **el cliente debe ponerse en contacto con el Servicio de atención al cliente y mantener el producto defectuoso espere más instrucciones.** Los productos defectuosos deben estar claramente marcados o almacenados en lugares que no se puedan reutilizar Error. La falta de retención del producto puede impedir la capacidad de Vellgoo para corregir cualquier problema legítimo y puede limitar la medida en que Vellgoo puede proporcionar un recurso.

CONTENIDOS

ESPAÑOL

- 10 INFORMACIÓN DE SEGURIDAD IMPORTANTES
- 11 CONOCE SU DESHUMIDIFICADOR
- 12 OPERACIÓN
- 14 CUIDADO & MANTENIMIENTO
- 15 SOLUCIÓN DE PROBLEMAS
- 16 INFORMACIÓN DE GARANTÍA
- 17 ATENCIÓN AL CLIENTE

INFORMACIÓN DE SEGURIDAD IMPORTANTES

1. **No coloca** el deshumidificador cerca de la fuente de calor.
2. Coloca el deshumidificador en un piso nivelado y resistente.
3. **No excede** la clasificación de la toma de corriente o del dispositivo conectado.
4. **Nunca intenta** desmontar o reparar el deshumidificador usted mismo.
5. Compruebe si el cable de alimentación y el enchufe están dañados antes de usar.
6. **No modifica** la longitud del cable de alimentación ni comparta la toma con otros aparatos.
7. Cuando lo deje o no esté en uso durante un tiempo prolongado, asegúrese de cortar la alimentación y desenchufar el cable de alimentación.
8. **No utiliza** el deshumidificador cerca de gas combustible o materiales combustibles, como gasolina, benceno, disolvente, etc.
9. **Nunca inserta** dedos u otros objetos extraños en parrillas o aberturas. Preste especial atención a advertir a los niños de estos peligros.
10. **No lo use** en bajas temperaturas, lugares polvorientos o volátiles, como aceites ácidos y alcalinos. Esto puede afectar la eficiencia del producto e incluso puede resultar en daños al producto.
No lo use en lugares donde las cortinas y la ropa sean fáciles de inhalar. Verifique si la entrada y la salida están bloqueadas por ropa, bolsas de plástico, papel, etc para evitar fallas en el producto.
Si el deshumidificador entra en el agua, apaga el deshumidificador y desconecta la fuente de alimentación, póngase en contacto con el servicio de atención al cliente service@velgoo.com, para no ser peligroso.

CAUCIÓN

- Este deshumidificador solo puede ser utilizado por niños de 8 años de edad o mayores y por personas con impedimentos físicos, sensoriales o mentales o falta de experiencia y conocimiento para supervisar o guiar el uso de deshumidificadores. Los niños no deben limpiarse y mantenerse sin supervisión.
- Si el cable de alimentación está dañado, debe ser reemplazado por una persona calificada. Póngase en contacto con el servicio de atención al cliente para evitar peligros.
- Antes de la limpieza u otro mantenimiento, el deshumidificador debe desconectarse de la red eléctrica.
- Si el deshumidificador se derriba durante el uso, apaga el deshumidificador inmediatamente y desenchufa la red. Revise visualmente el deshumidificador para asegurarse de que no haya daños. Si sospecha que el deshumidificador está dañado, póngase en contacto con el servicio de atención al cliente de Vellgoo a través de service@velgoo.com.
- Durante una tormenta, se debe cortar la energía para evitar daños al deshumidificador debido a los rayos.
- No coloca cables de alimentación debajo de las alfombras. No cubra el cable de alimentación con alfombras, corredores o revestimientos similares. No coloque el cable de alimentación debajo de muebles o electrodomésticos. Coloque el cable de alimentación lejos de las áreas de tráfico sin tropezar.

CONOCE SU DESHUMIDIFICADOR

- ① Botón
- ② Control Remoto
- ③ Salida de Aire
- ④ Tirador
- ⑤ Entrada de Aire
- ⑥ Tapa del cubo
- ⑦ Cubo
- ⑧ Ventana Visual
- ⑨ Tapón de agua (para cubo)
- ⑩ Manguera de goma

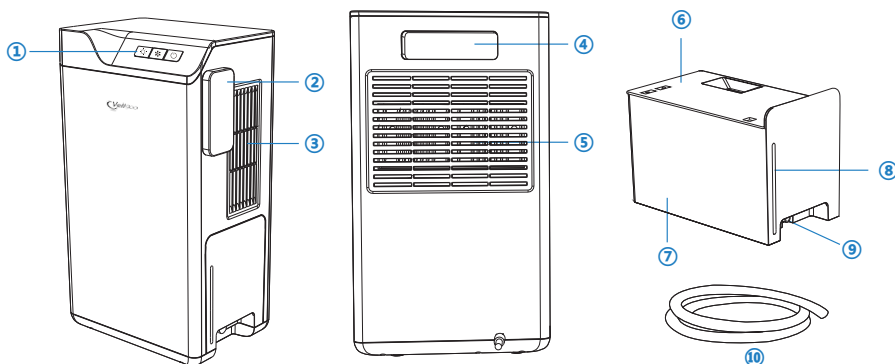

ESPECIFICACIÓN

Modelo	DryBox 2000
Tamaño	7.85*5.5*13.89inches (19.92*14*35.3cm)
Peso	5.5lb (2.5kg)
Fuente de alimentación	AC 100-240V, 50-60HZ
Eliminación de humedad	600ml/día (30°C, 80%RH)
Potencia nominal	40w
Capacidad del cubo	1800mL
Ambiente de trabajo	50°F (10°C) - 122°F (50°C)
Nivel de ruido	35dB (en modo de baja velocidad), 39dB (en modo de alta velocidad)
Rango Sugerido	215 sq. ft (20m ²)
Distancia de control remoto	<393 inches (10m)

CONTENIDOS DEL PAQUETE

1 X Deshumidificador
1 X Control Remoto

1 X Manguera De Goma
1 X Manual De Usuario

PANEL DE CONTROL

1/ Botón de Encendido

Presiona el botón para encender el deshumidificador e ingresar al **modo de baja velocidad**. Presiona nuevamente para apagar.

(El ruido será un poco más fuerte al principio después del encendido, para que el deshumidificador pueda preprocesar. El ruido se reducirá después.)

2/ Control de la velocidad del viento

Hay dos velocidades del viento, que se pueden cambiar entre velocidades alta y baja. Cuando la máquina está en **modo de baja velocidad**, presiona el botón para ingresar al **modo de alta velocidad**. Presiona nuevamente para regresar al modo de baja velocidad.

3/ Control de luz

Presiona el botón de luz, la luz indicadora está apagada; presiona nuevamente hasta que la luz indicadora se encienda. Se puede cambiar entre modo encendido y apagado.

PANEL DE CONTROL DE CONTROL REMOTO

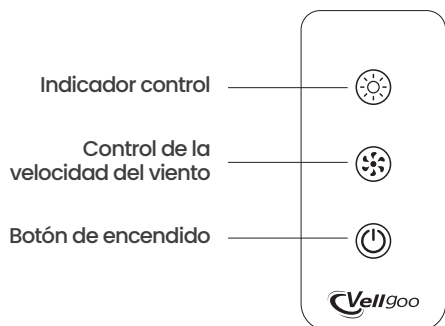

* Batería incluida CR2025

Los botones del control remoto se utilizan de la misma forma que los botones del panel.

OPERACIÓN

AMBIENTE DE TRABAJO

Este deshumidificador está diseñado para funcionar en un entorno de trabajo entre **50°F (10°C)** y **122°F (50°C)**. Deje un espacio de unos **0.39 in (10 cm)** alrededor del deshumidificador.

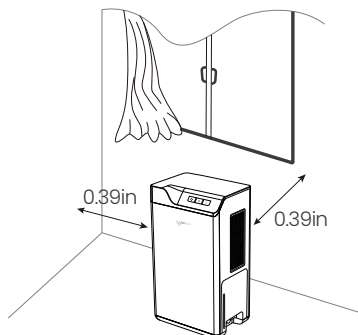

ELIMINANDO EL AGUA RECOLECTADA

1/ Usa el Cubo

Cuando el cubo está lleno, saca el cubo y vacíelo.

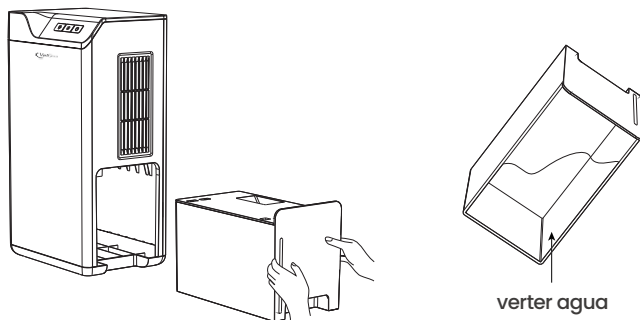

NOTA

- Cuando el cubo esté lleno, la luz se volverá roja y el deshumidificador se detendrá automáticamente. En este momento, saca lentamente el cubo y vierta agua.
- Después de verter el agua, vuelve a colocar el cubo en su posición original y el deshumidificador volverá a funcionar.
- Cuando no hay cubo o el cubo no está en su lugar correcta, la luz roja parpadea.
- Cuando no se requiere deshumidificación, presiona el botón de encendido para apagar, saca el cubo, vierta agua y vuelve a colocar el cubo en su posición original, esperando la siguiente deshumidificación.

2/ Drenaje continuo

Antes de encender la máquina, saca el tapón de agua del cubo, conecta la manguera y drene el agua directamente a través de la manguera sin sacar el cubo.

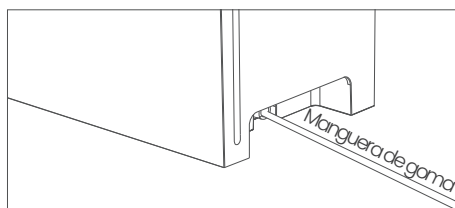

Nota

- Enchufa la manguera antes de comenzar.
- Asegúrese de que la conexión sea segura y sin fugas.
- Lleve la tubería de agua al desagüe del piso o una instalación de drenaje adecuada, la instalación de drenaje debe estar más baja que la salida de drenaje del deshumidificador.
- Asegúrese de inclinar la tubería de agua hacia abajo para que el agua fluya suavemente.
- Cuando no se utiliza la función de drenaje continuo, sacar la manguera de drenaje de la salida.
- Cuando no esté en el método de drenaje continuo, inserte el tapón de agua para evitar fugas de agua.
- **No usa drenaje continuo cuando la temperatura exterior sea igual o inferior a 32°F (0°C), de lo contrario, el agua se congelará, lo que hará que las tuberías de agua se obstruyan y posiblemente dañen el deshumidificador.**

CUIDADO & MANTENIMIENTO

ADVERTENCIA: Apaga el deshumidificador y retire el enchufe del tomacorriente de pared antes de limpiar. Limpia el deshumidificador con agua y un detergente suave.

No usa lejía ni abrasivos.

1 / Limpiar la rejilla y la carcasa

- No salpica agua directamente sobre el anfitrión. Si no lo hace, puede provocar una descarga eléctrica, un deterioro del aislamiento o la oxidación del equipo.
- Las tomas de aire y las rejillas de salida son fáciles de ensuciar. Limpia con un accesorio o cepillo de vacío.

2 / Limpiar el cubo

Limpia el cubo cada dos (2) semanas con agua y un detergente suave.

3 / Almacenamiento del deshumidificador

Cuando no use el deshumidificador durante mucho tiempo, manténgalo seguro.

- Después de apagar el deshumidificador, espera un día hasta que toda el agua dentro del deshumidificador fluya hacia el cubo, luego vacíe el cubo.
- Limpia el deshumidificador principal, el cubo y el filtro de aire.

- Envuelve el cable de alimentación y póngalo.
- Cubra el deshumidificador con una bolsa de plástico.
- Guarda el deshumidificador en posición vertical en un lugar seco y bien ventilado.

SOLUCIÓN DE PROBLEMAS

1 / No funciona correctamente

- Asegúrese de que el enchufe del deshumidificador esté completamente insertado en el tomacorriente.
- Verifique si el cable de alimentación está dañado. Si es así, deje de usar el deshumidificador y póngase en contacto con el servicio de atención al cliente.
- Lo enchufa en una toma diferente.
- Comprueba la caja de fusibles / disyuntores de la casa.
- El cubo está lleno.
- El cubo no está en la posición correcta.
- Todavía no funciona correctamente. Póngase en contacto con atención al cliente.

3 / Hace un ruido fuerte cuando está en funcionamiento

- El deshumidificador está inclinado en lugar de en posición vertical como debería estar. La superficie del suelo no está nivelada.
- El deshumidificador puede estar dañado o puede haber un objeto extraño en el interior.
- Deje de usar el deshumidificador y póngase en contacto con atención al cliente. No intenta reparar el deshumidificador.

5 / La luz roja sigue parpadeando

- El cubo está lleno. Vierta el agua en el cubo y vuelve a colocar el cubo en su posición original.
- El cubo no está en su lugar. Coloca el cubo en el lugar correcto.

2 / No seca el aire como debería

- Asegúrese de dejar suficiente tiempo para eliminar la humedad.
- Asegúrese de que no haya cortinas, persianas o muebles que bloqueen la parte trasera del deshumidificador. Deje un espacio de unos 10 cm alrededor del producto.
- Comprueba que todas las puertas, ventanas y otras aberturas estén bien cerradas.
- La temperatura ambiente es demasiado baja, por debajo de 50 °F (10° C).
- Hay un calentador de queroseno o algo que emita vapor de agua en la habitación.

4 / Olor extraño procedente

- Si el deshumidificador emite un olor a quemado, apáguelo, desenchúfelo y póngase en contacto con el servicio de atención al cliente.
- Asegúrese de no usar su purificador en un área con mucha humedad o mientras difunde aceites esenciales.

6 / Agua en el suelo

- El deshumidificador se colocó sobre un suelo irregular.
- La manguera al conector o la conexión de la manguera pueden estar sueltas.
- Tiene la intención de usar el balde para recolectar agua, pero se quitó el tapón de drenaje trasero.

Póngase en contacto con atención al cliente en service@velgoo.com si el deshumidificador funciona de manera anormal o no funciona, y las soluciones anteriores no son útiles.

INFORMACIÓN DE GARANTÍA

TÉRMINOS Y POLÍTICA

- Vellgoo garantiza que todos los productos son de la más alta calidad en materiales, mano de obra y servicio, a partir de la fecha de compra hasta el final del período de garantía.
- Vellgoo reemplazará cualquier producto que se encuentre defectuoso debido a fallas del fabricante según la elegibilidad.
- Los reembolsos están disponibles dentro de los primeros 30 días de la compra. Los reembolsos solo están disponibles para el comprador original del producto. Esta garantía se extiende solo al uso personal y no se extiende a ningún producto que se haya utilizado para uso comercial, alquiler o cualquier otro uso para el cual el producto no está destinado.

No existen garantías más que las garantías expresamente establecidas con cada producto.

Esta garantía no es transferible. Vellgoo no será responsable de ningún daño, pérdida o inconveniente causado por la falla del equipo o la negligencia del usuario, el mal uso o el uso que no cumpla con las advertencias adicionales de seguridad o uso contenidas en los manuales de usuario o en el embalaje y los manuales del producto.

ESTA GARANTÍA NO SE APLICA A LO SIGUIENTE

- Daños en tránsito de retorno.
- Mantenimiento inadecuado.
- Usa sin supervisión por niños menores de 18 años.
- Daños causados por desastres naturales, incendios, venenos, humedad, etc.
- Daños causados por abuso, accidente, alteración, mal uso, alteración o vandalismo.
- Compra de segunda mano o compra a un vendedor / distribuidor no autorizado.

Vellgoo no asume ninguna responsabilidad por los daños causados por el uso del producto que no sea para el uso previsto o como se indica en el manual del usuario. Algunos estados no permiten la exclusión o limitación de pérdidas incidentales o indirectas, por lo que es posible que estas exenciones de responsabilidad no se apliquen a usted. Esta garantía le otorga derechos legales específicos, y es posible que tenga otros derechos que pueden variar de un estado a otro.

Nombre del producto	Deshumidificador
Modelo	DryBox 2000
Período de garantía predeterminado	1 año
Le recomendamos encarecidamente que registre su número de orden y el código SN para su referencia (se puede encontrar en la parte posterior del producto).	
Número de orden	
Código SN	

EXTIENDA SU GARANTÍA POR 1 AÑO

Registra su producto con una garantía www.Vellgoo.com y extienda su garantía de 1 año por otro año. Completa todos los campos obligatorios e incluya su Número de orden y código SN (Se puede encontrar en la placa de identificación en la parte posterior del producto).

ATENCIÓN AL CLIENTE

PRODUCTOS DEFECTUOSOS & DEVOLUCIONES

Si descubre que su producto está defectuoso durante el período de garantía especificado, comuníquese con el servicio de atención al cliente en service@vellgoo.com y proporcione una copia de la factura y la identificación del pedido. **No deseche su producto antes de contactarnos.** Una vez que nuestro equipo de atención al cliente haya aprobado su solicitud, devuelva el producto con una copia de la factura y el número de identificación del pedido.

Advertencia

Este manual debe utilizarse con el deshumidificador Vellgoo DryBox 2000.

ADVERTENCIA: Mantiene todas las bolsas de plástico fuera del alcance de los niños.

El fabricante, distribuidor, importador y vendedor no son responsables de NINGÚN daño causado por el uso, almacenamiento, cuidado inadecuado o incumplimiento de las advertencias asociadas con este producto.

*** Tenga a mano la factura de su pedido, el código SN y la ID del pedido antes de ponerse en contacto con el servicio de atención al cliente.**

All rights reserved, Vellgoo.



[/vellgootech](#)



[/Vellgoo](#)



[/vellgoo](#)



[/Vellgoo](#)



[/vellgoo.com](#)



service@vellgoo.com